

ZENTRALVERBAND
DEUTSCHES
BAUWERBE ZDB

Praktischer Leistungswettbewerb der Handwerksjugend

auf Landesebene
2006

Zimmerer

Arbeitsprobe

Zeitvorgabe: 420 Minuten

1. Die notwendigen Profile und der Grundriss sind im Maßstab 1 : 1 aufzureißen.
2. Alle Konstruktionsteile von 1 bis 10 sind anzureißen und auszuarbeiten.
3. Die Pfosten sind mit Zapfen zu versehen.
4. Der Gratsparren ist abzugraten.
5. Die abgebundenen Konstruktionsteile sind über dem Grundriss aufzurichten.

Materialliste

Holzliste: siehe Extrablatt (*Aufgabenblatt*)

Kleineisenzeug: Spax-Schrauben 5 x 70, 5 x 90, 5 x 110

Reißbodengröße: ca. 1,60/2,00 m

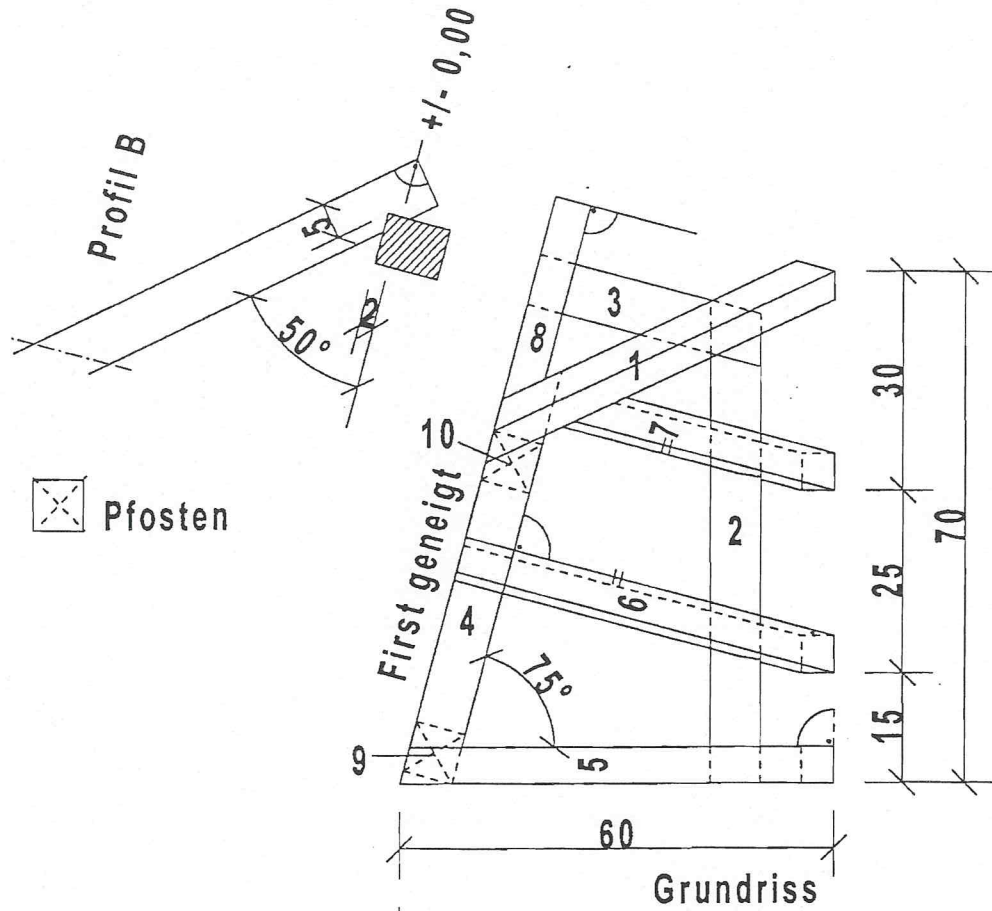

Holzliste

Pos.	St.	b/h	Länge
1	1	7/9	0,90
2	1	7/9	0,75
3	1	5/7	0,40
4	1	5/7	0,70
5	1	5/7	0,85
6	1	5/7	0,80
7	1	5/7	0,55
8	1	7/7	0,50
9	1	7/7	0,45
10	1	7/7	0,35

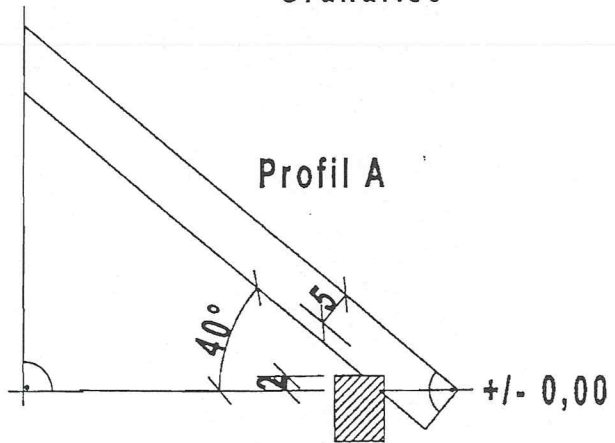

ZENTRALVERBAND DEUTSCHES BAUGEWERBE ZDB
 KRONENSTRASSE 55-58
 10117 BERLIN-MITTE

ZENTRALVERBAND DES DEUTSCHEN BAUGEWERBES
Praktischer Leistungswettbewerb der Handwerksjugend 2006 auf Landesebene Zimmerer
Blatt-Größe: A 4

Prüfer Blatt

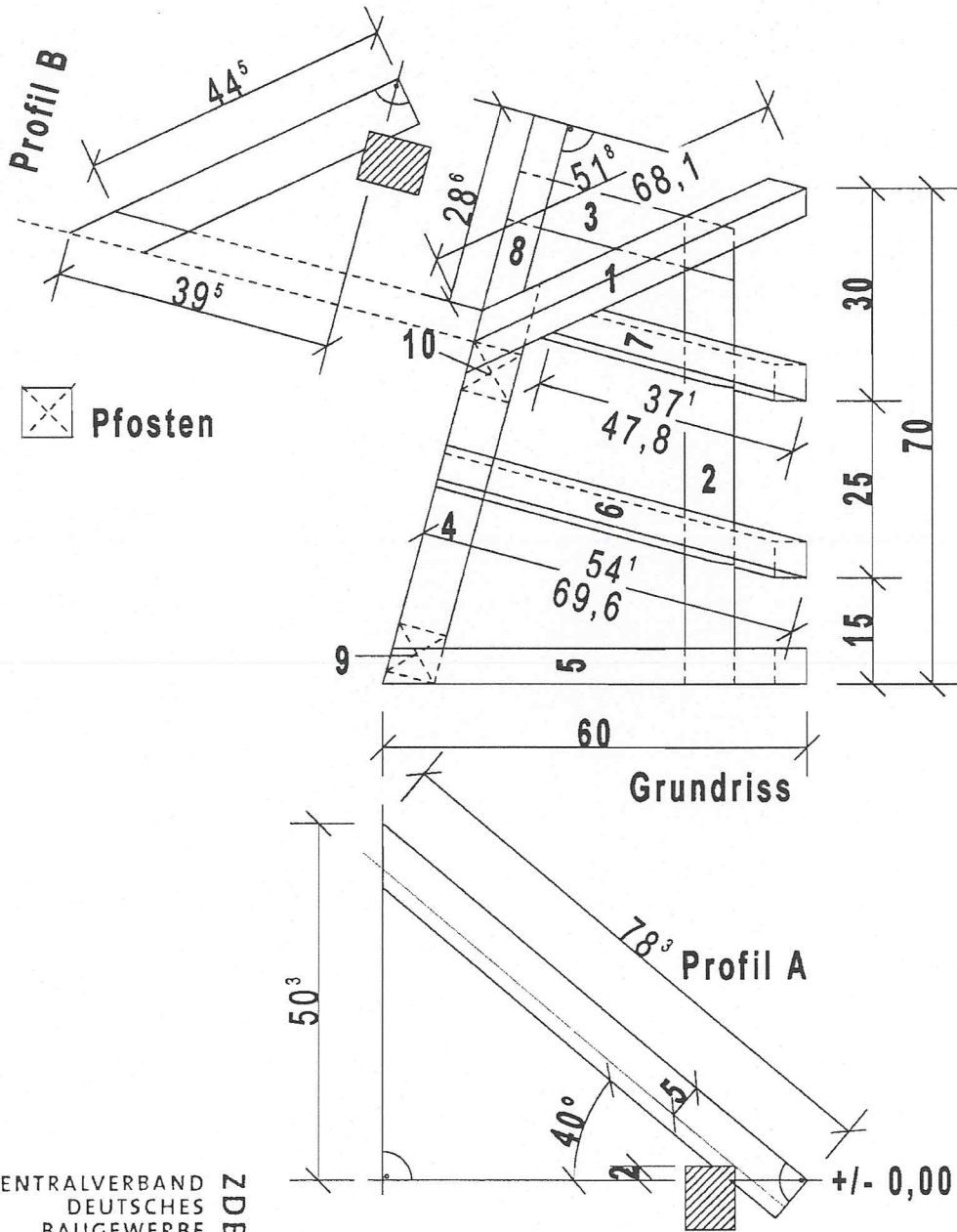

ZDB
ZENTRALVERBAND
DEUTSCHES
BAUWERBE

KRONENSTRASSE 55-58
10117 BERLIN-MITTE

Leistungswettbewerb der Handwerksjugend	2006	Land
Zimmerer	Zeit	7 Std.

Leistungswettbewerb der Handwerksjugend

Land 2006

Zimmerer

Arbeitsprobe

Prüfungszeit: 7 Std.

Name des Wettbewerbsteilnehmers:.....

Bewertungsmerkmale	mögliche Punkte	erreichte Punkte
Arbeitsvorbereitung/Werkzeug	4	
Maßhaltigkeit von Aufriß und Werkstück	16	
Austragung und Umklappung	24	
Verbindungen vor dem Richten	24	
Gesamteindruck der Arbeitsprobe	24	
Materialeinsatz	4	
Handfertigkeit/Arbeitssicherheit	4	
Gesamtpunktzahl	100	

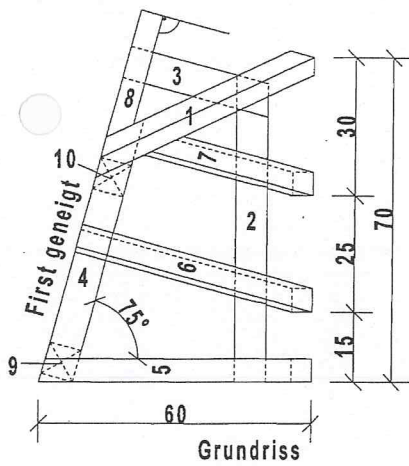

Bewertungsmerkmale		Prüfling Nr.:										
		1	2	3	4	5	6	7				
1. Zwischensumme:	Arbeitsvorbereitung / Werkzeug	4 Punkte										
Maßhaltigkeit von Aufriss und Werkstück	Hauptdachprofil											
	Walmprofil											
	Grundriss											
	Sparren / Schifterlage											
2. Zwischensumme:	Maßhaltigkeit	16 Punkte										
Austragung und Umklappung	Gratsparren											
	Firstpfette geneigt											
	Giebelsparren											
	Schrägsparren verkantet											
	Schifter verkantet											
3. Zwischensumme:	Austragung und Umklappung	24 Punkte										
Verbindung vor dem Richten	Schifter											
	Gratsparren											
	Firstpfette geneigt											
	Giebelsparren											
	Schrägsparren verkantet											
4. Zwischensumme:	Verbindungen vor dem Richten	24 Punkte										
Gesamteindruck der Arbeitsprobe	Schifter / Fusspfetten											
	Flucht: Dachebene											
	Fugenpassung: Gratsparren											
	Fugenpassung: Giebelsparren											
	Fugenpassung: Schrägsparren verkantet											
5. Zwischensumme:	Gesamteindruck der Arbeitsprobe	24 Punkte										
6. Zwischensumme:	Materialeinsatz	4 Punkte										
7. Zwischensumme:	Handfertigkeit, Arbeitssicherheit	4 Punkte										
Gesamtpunktzahl		100 Punkte										

ZENTRALVERBAND
DEUTSCHES
BAUWERBE BDB
KRONENSTRASSE 55-58
10117 BERLIN-MITTE

Anmerkung: 4 Punkte = optimal (max. Punkte)
3 Punkte = brauchbar
2 Punkte = noch brauchbar
1-0 Punkte = unbrauchbar

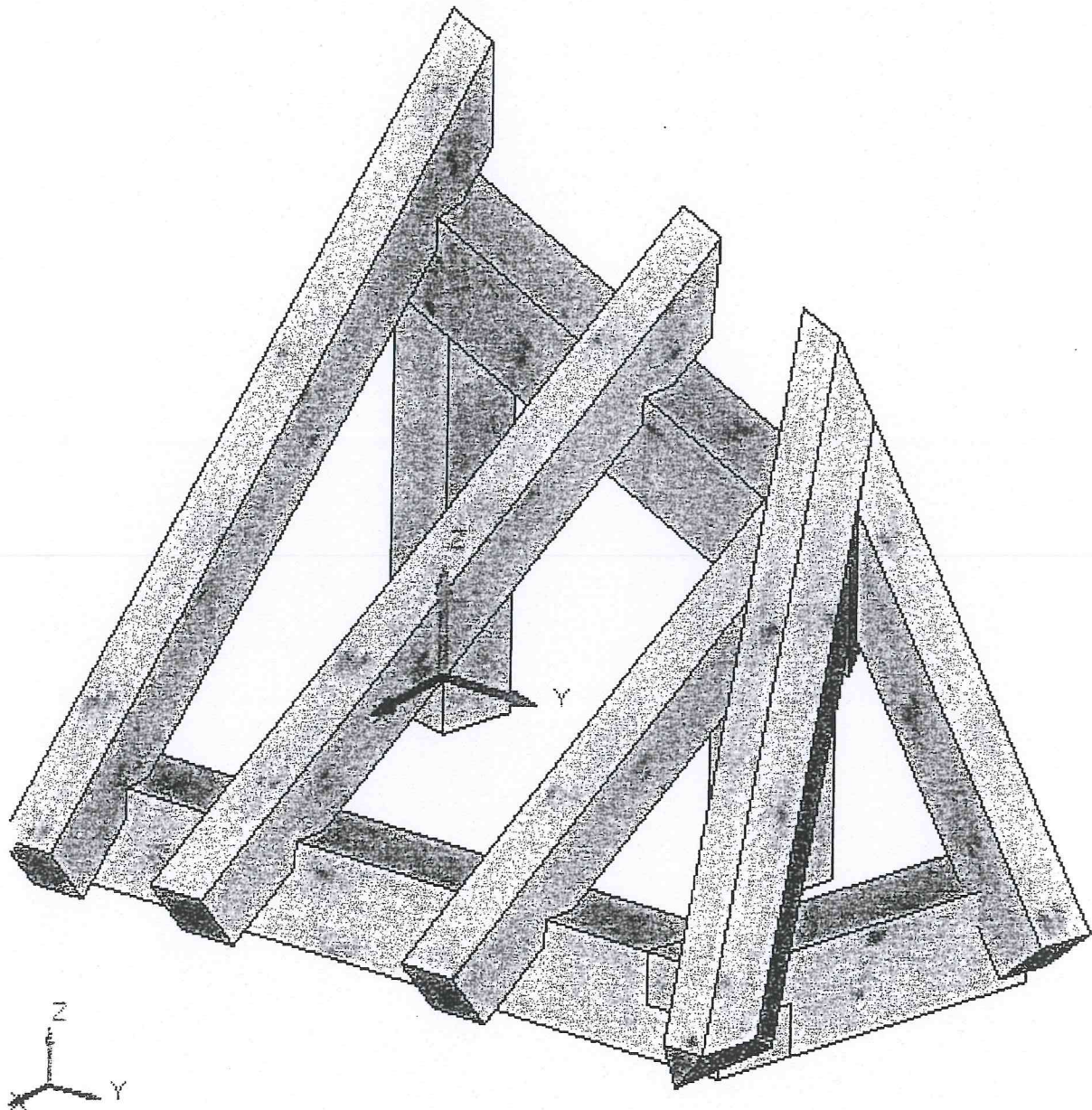

ZENTRALVERBAND ZDB
DEUTSCHES
BAUWERBE

KRONENSTRASSE 55-58
10117 BERLIN-MITTE